

Yuvarlak Kalıp / Steel Circular Column Formwork

Brüt yuvarlak kolonlar için ideal bir kalıptır. İstenilen çap ve yüksekliğe göre imal edilebilmektedir.

Yuvarlak kolon kalıbında bükümler tam daire olduğu için herhangi bir kırılma izi yoktur.

İki yarım daireden oluşur ve kilitlerle birleştirilir.

Gross mold is ideal for round columns. It can be manufactured according to the desired diameter and height.

Full circle round the bend in column form for there is no trace of any fracture.

Consists of two semicircles joined to the lock.

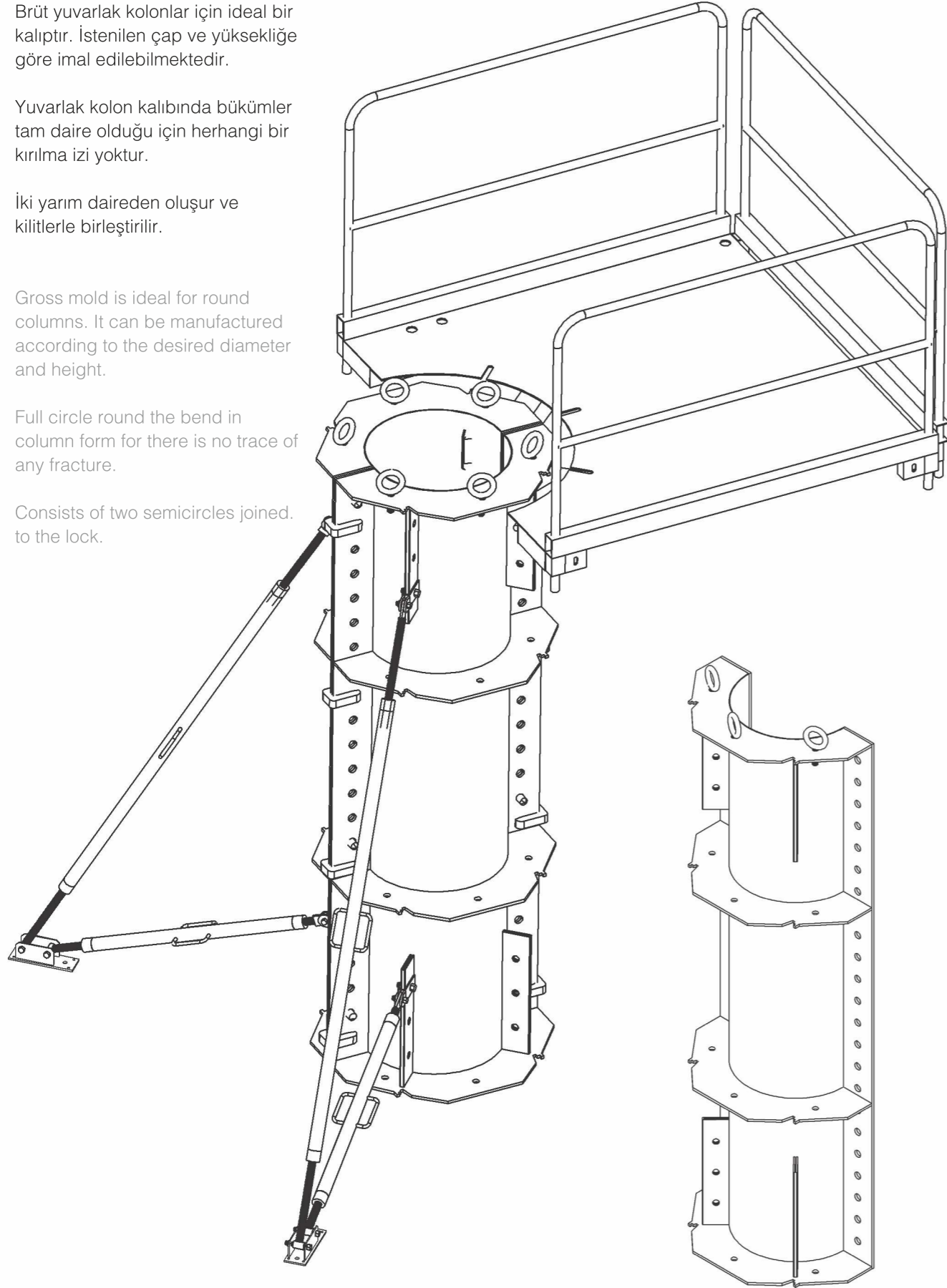

Teknik Özellikler / Technical Data

	Referans No. Reference No.	Boy (mt) Length (mt)	Ağırlık (kg) Weight (kg)		Referans No. Reference No.	Boy (mt) Length (mt)	Ağırlık (kg) Weight (kg)
Korkuluklu Platform / Concreting Platform	YK 105	-	140,00	Platform / Concreting Landing	YK 107	-	68,00
Korkuluk / Handrail	YK 106	-	17,60	Vinç Mapası / Crane Splice	YK 108	-	1,80

Referans No.	YK 100	YK 101	YK 102	YK 103
Boy (mt.)	0.30	1.20	2.40	3.00
250 mm	16	55	91	110
300 mm	20	63	103	125
350 mm	21	65	110	133
400 mm	22	72	118	143
450 mm	25	76	128	157
500 mm	27	81	135	165
550 mm	31	89	148	181
600 mm	32	91	153	186
650 mm	34	98	162	199
700 mm	36	103	172	211